

**Das E39-Forum und der Autor übernehmen für diese Anleitung keine Haftung!
Die Arbeiten am - und im Wagen erfolgen ausschließlich auf eigene Gefahr.**

**Unsachgemäß ausgeführte Arbeiten können sich an sicherheitsrelevanten Baugruppen negativ
auf die Sicherheit des PKW und damit für die Sicherheit der Insassen auswirken.**

**Unsachgemäß ausgeführte Arbeiten an der Elektrik/Elektronik können zu weiterführenden
Problemen und daraus resultierenden Fehlfunktionen führen.**

Überschrift

Kühler EBA

Für E39 525i Facelift (M54 Motor)

!!! WICHTIG !!!

Diese Operation nur beim kalten Motor durchführen!

!!! WICHTIG !!!



Bild 1



BILD 2

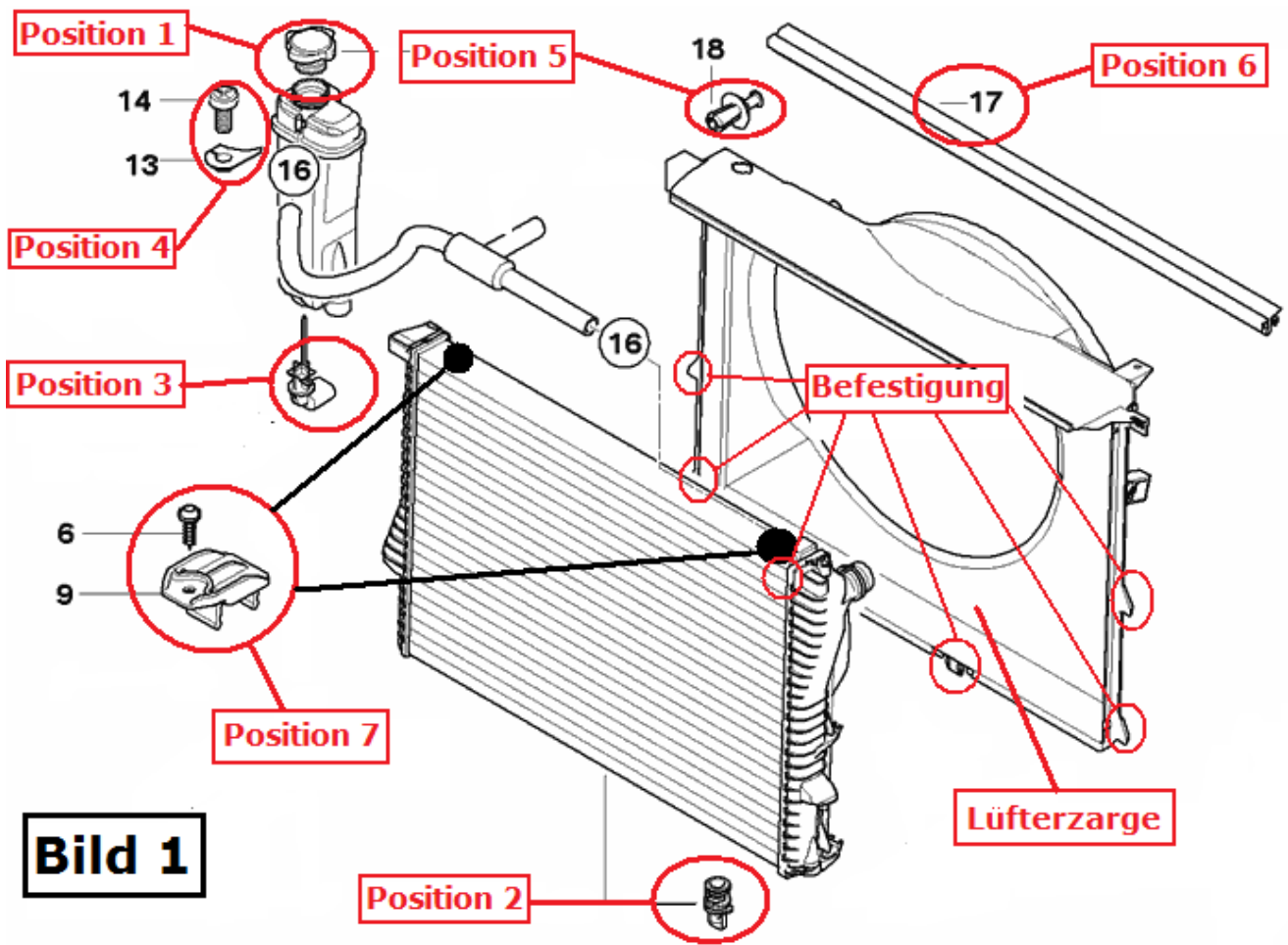

AUSBAU des KÜHLERS

A) Vorarbeiten:

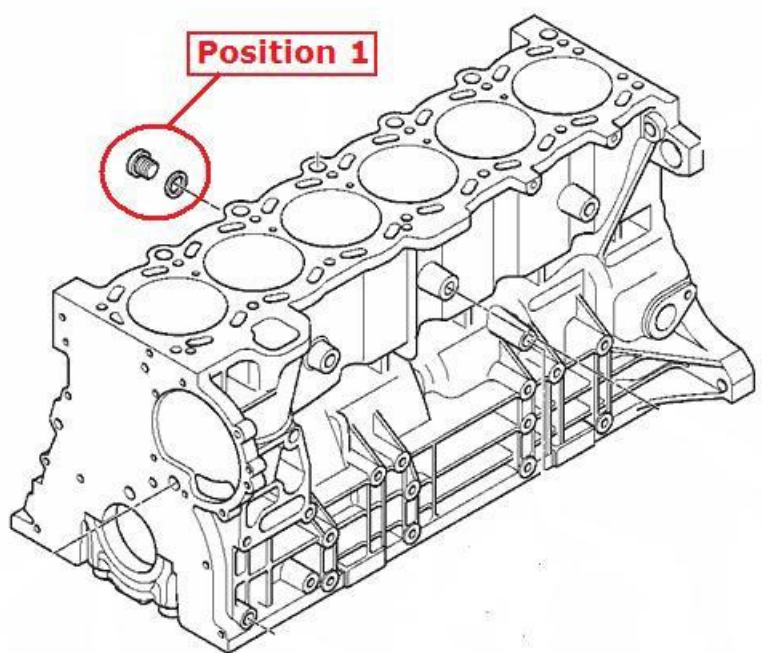
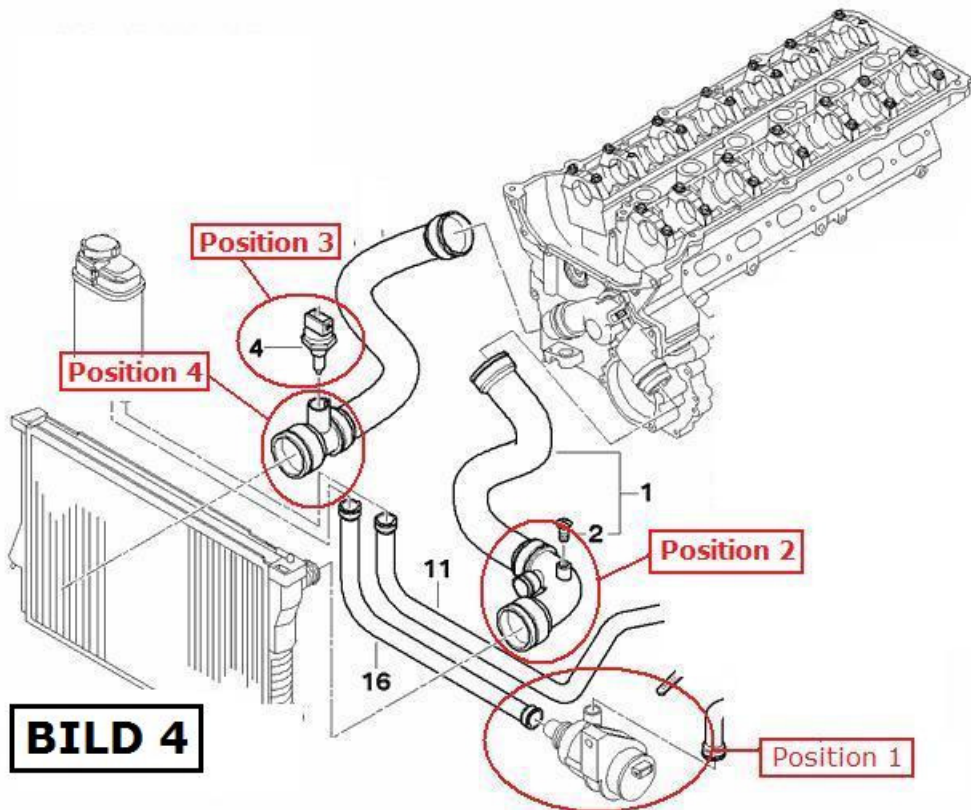
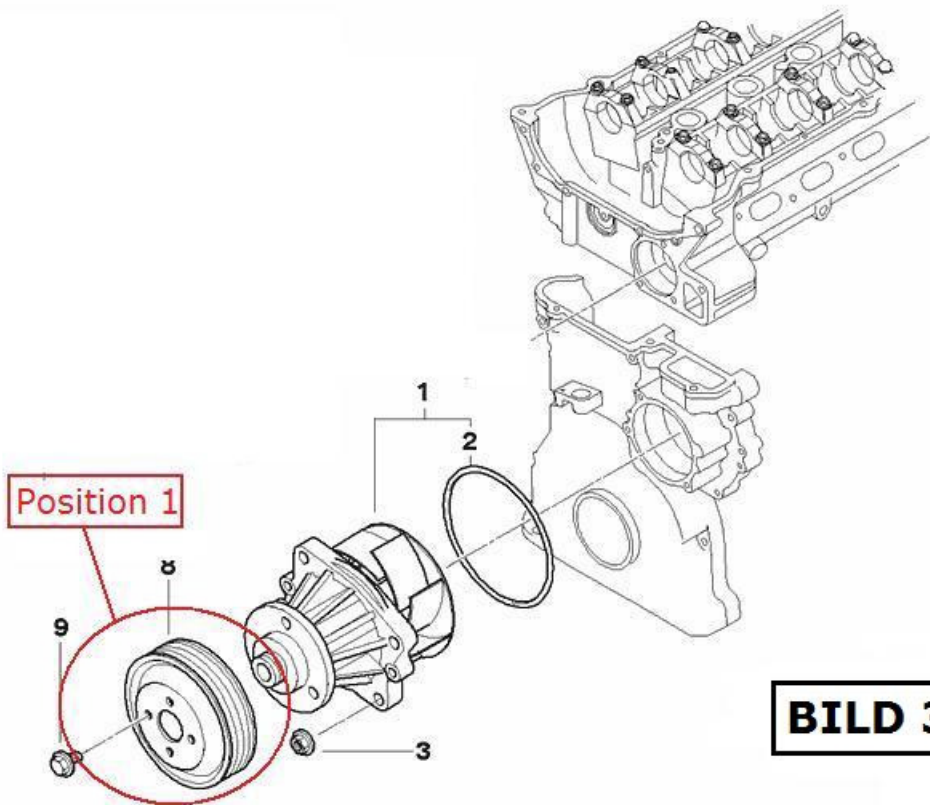
1. Kühlwasser auslaufen lassen

Kühlerverschluss öffnen. (**Bild 1, Position 1**)

Entlüfterschraube lösen, **nicht** abschrauben (**Bild 1, Position 4, Nummer 14**)

Motorschutz unter dem Kühler abbauen.

Ablassschraube im unteren Bereich des Kühlers abschrauben (**Bild 1, Position 2**)

Verschlusschraube auf der Beifahrerseite des Motorblocks (wo der Auspuskrümmer liegt) abschrauben (entleert das Kühlwasser im Motorblock) (**Bild 2, Position 1**).

2. Lüfterzarge abmontieren.

Vorarbeiten:

Lüfter mit Lüfterkupplung abmontieren

Riemenscheibe der Wasserpumpe festhalten, konnte mir einer Rohrzange gehen (Abbildung am Ende der EBA) (**Bild 3, Position 1**) und Lüfter mit Lüfterkupplung mit einem 32 mm, dünnen, Maulschlüssel abschrauben (diese wird umgekehrt als normal abgeschraubt).

Ausgleichbehälter abmontieren.

Kabel aus dem Niveauschalter (**Bild 1, Position 3**) rausziehen.

Schlauch vom Ausgleichbehälter entfernen.

Kühlerverschluss abschrauben (**Bild 1, Position 1**) und Entlüfterschraube komplett abschrauben (**Bild 1, Position 4, Nummer 14**).

Kappe abmontieren (**Bild 1, Position 4, Nummer 13**) und den Behälter nach hinten ziehen und Entlüftungsschlauch rausziehen. Den Behälter einfach rausheben. Fertig.

Zusatzwasserpumpe Abmontieren.

Stecker aus der Zusatzwasserpumpe rausziehen (**Bild 4, Position 1**).

Wasserschlauch rausziehen und Zusatzwasserpumpe rausnehmen.

Lüfterzarge Abmontieren

AUC Sensor ausklipsen (unten rechts am Kühler).

Spreizniet links und rechts rausziehen (**Bild 1, Position 5**) und Gummileiste (**Bild 1, Position 6**) entfernen. Danach die Lüfterzarge nach oben rausheben.

B) Kühler abmontieren

Feder rausnehmen. (hält den Schlauch – **Bild 4, Position 2**)

Wasserschlauch rausziehen. (**Bild 4, Position 2**)

Schraube auf der linken und rechten Seite des Kühlers abschrauben (**Bild 1, Position 7, Nummer 6**).

Beide Halter (links und rechts) abmontieren (**Bild 1, Position 7, Nummer 9**).

Stecker vom Wasserschlauch rausziehen (**Bild 4, Position 3**)

Feder rausnehmen. (hält den Schlauch – **Bild 4, Position 4**)

Wasserschlauch rausziehen. (**Bild 4, Position 4**)

Den ganzen Kühler rausheben...

EINBAU des KÜHLERS

Kühler einbauen:

Kühler vorsichtig in die Gummilager einstecken.

Feder auf dem Wasserschlauch wieder befestigen und den Wasserschlauch (**Bild 4, Position 4**) einstecken (sollte ein „click“ zu hören sein).

Den Stecker (**Bild 4, Position 3**) wieder einstecken.

Feder auf dem Wasserschlauch wieder befestigen und den Wasserschlauch (**Bild 4, Position 2**) einstecken (sollte ein „click“ zu hören sein).

Beide Halter (links und rechts) montieren (**Bild 1, Position 7, Nummer 9**) und beide Schrauben befestigen (**Bild 1, Position 7, Nummer 6**).

Lüfterzarge montieren:

Lüfterzarge wieder montieren, in den markierten Punkten befestigen (**Bild 1, Befestigung**)

Spreizniet links und rechts einstecken (**Bild 1, Position 5**) und Gummileiste (**Bild 1, Position 6**) montieren.

Stecker im AUC Sensor wieder einklipsen.

Zusatzwasserpumpe montieren:

Zusatzwasserpumpe wieder befestigen (**Bild 4, Position 1**) und den Schlauch für diese wieder drauf befestigen und Stecker in der Zusatzwasserpumpe wieder einstecken.

Ausgleichbehälter montieren:

Den Ausgleichbehälter in die Halterungen einstecken.

Entlüftungsschlauch befestigen und Kappe montieren (**Bild 1, Position 4, Nummer 13**)

Kühlerverschluss anschrauben (**Bild 1, Position 1**) und Entlüfterschraube anschrauben (**Bild 1, Position 4, Nummer 14**).

Schlauch vom Ausgleichbehälter wieder einstecken und befestigen.

Kabel aus dem Niveauschalter (**Bild 1, Position 3**) wieder einstecken.

Lüfter mit Lüfterkupplung montieren:

Riemenscheibe der Wasserpumpe festhalten, konnte mir einer Rohrzange gehen (Abbildung am Ende der EBA) (**Bild 3, Position 1**) und Lüfter mit Lüfterkupplung mit einem 32 mm, dünnen, Maulschlüssel wieder festschrauben (diese wird umgekehrt als normal angeschraubt).

Verschlusschraube auf der Beifahrerseite des Motorblocks (wo der Auspusskrümmer liegt) anschrauben (**Bild 2, Position 1**).

Ablassschraube im unteren Bereich des Kühlers anschrauben (**Bild 1, Position 2**)

Motorschutz unter dem Kühler montieren.

Nachdem diese Arbeiten gemacht wurden muss das System wieder befüllt und entlüftet werden, dazu gibt es eine EBA in der E39 Wiki für den M52 Motor.

Viel Spass bei der Arbeit.

Abbildung Rohrzanze:

