

**Das E39-Forum und der Autor übernehmen für diese Anleitung keine Haftung!
Die Arbeiten am - und im Wagen erfolgen ausschließlich auf eigene Gefahr.**

Unsachgemäß ausgeführte Arbeiten können sich an sicherheitsrelevanten Baugruppen negativ auf die Sicherheit des PKW und damit für die Sicherheit der Insassen auswirken.

Unsachgemäß ausgeführte Arbeiten an der Elektrik/Elektronik können zu weiterführenden Problemen und daraus resultierenden Fehlfunktionen führen.

Stossdämpferwechsel am Beispiel 523i Bj. 1997 (M52) Aus- und Einbauanleitung

AUSBAU

1. C-Säule ausbauen

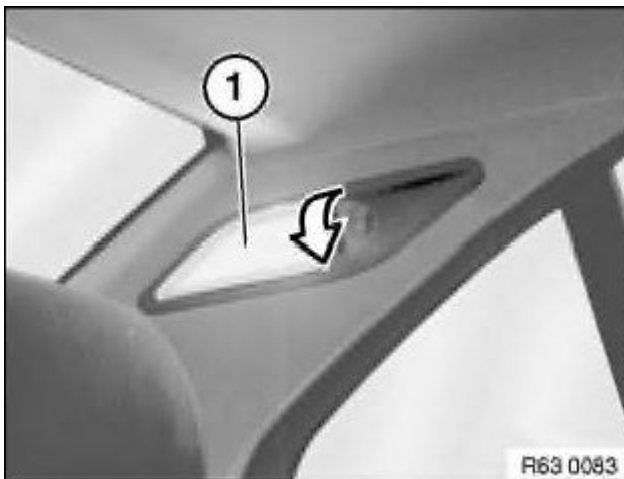

Leselicht (1) von oben nach unten ausclipsen.

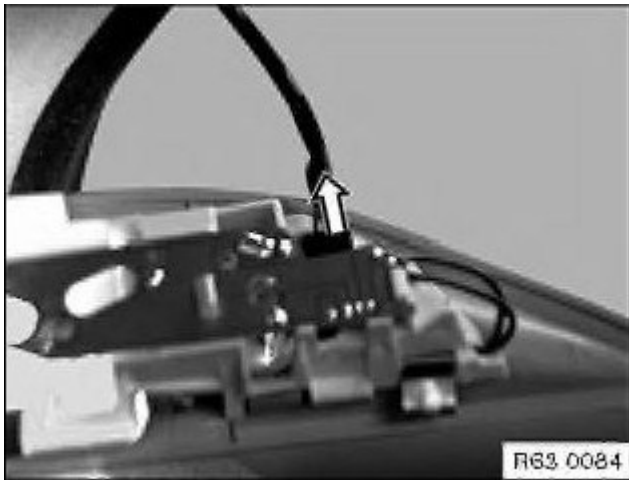

Stecker abziehen.



Abdeckung von oben nach unten ausclipsen.
(könnte etwas fummelig werden, nur Geduld).

2. Sitzbank ausbauen



Rückbank ausclipsen (an der Stelle der 2
weissen Pfeile) und nach oben heben.

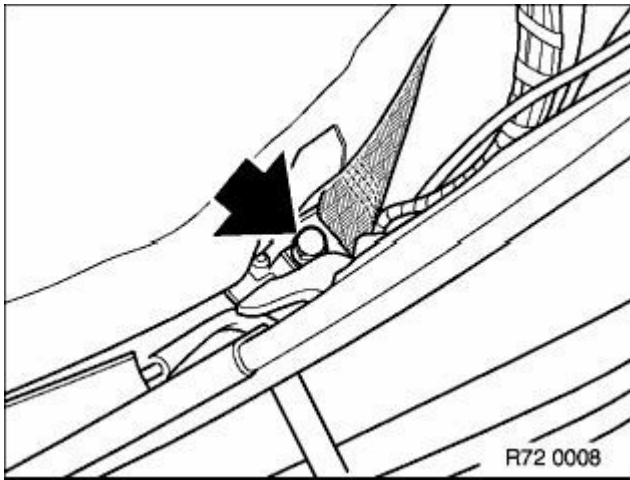

Untere Schraube am Sicherheitsgurt (links und rechts) entfernen.

3. Sitzlehne ausbauen

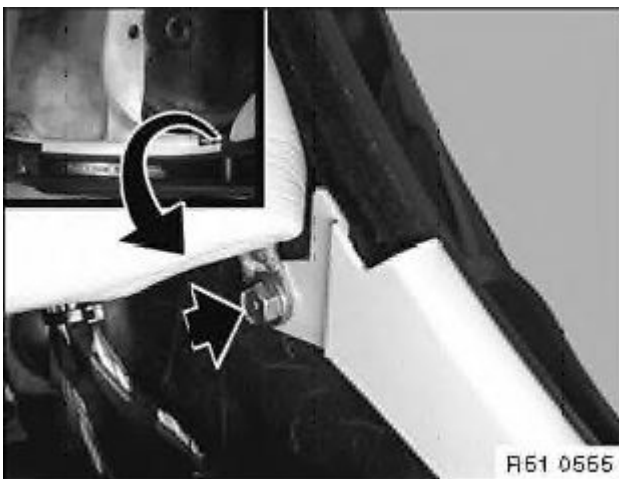

Mutter entfernen.



Die 3 Kopfstützen entfernen.

Sitzlehne nach oben heben und entfernen.

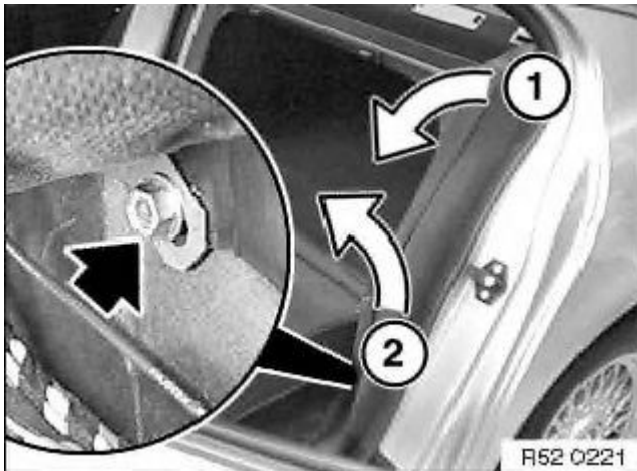

Dieser Schritt gilt nur für Autos mit SA Durchladesystem.

Mutter (durch Pfeil markiert) entfernen.

Seitenteil ausclipsen (1) und in Richtung (2) nach oben heben.

4. Hutablage ausbauen

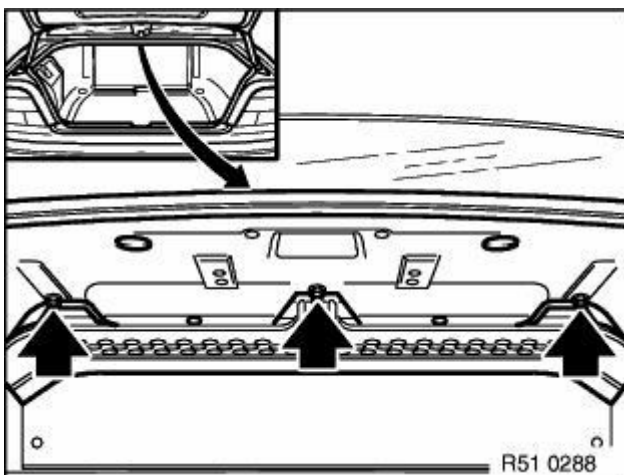

Dieser Schritt gilt nur für Autos mit SA Sonnenschutzrollo

Die 3 Scharuben oben im Kofferraum entfernen.

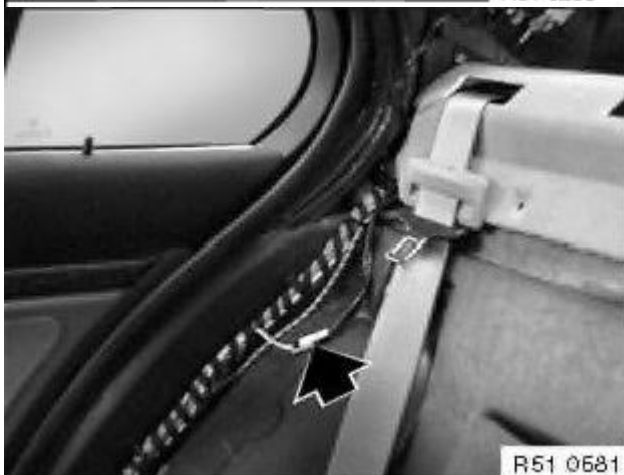

Dieser Schritt gilt nur für Autos mit SA Sonnenschutzrollo

Den Stecker (durch Pfeil angezeigt) ausclipsen.

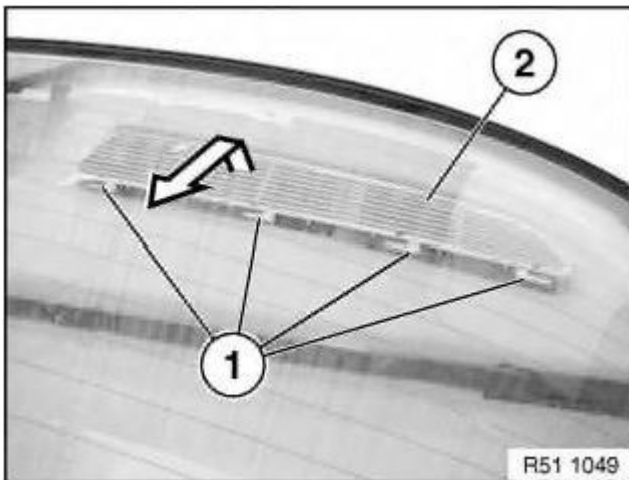

Die beiden Gitter ausclipsen (1) und in der Richtung des Pfeiles heben und ziehen (2).

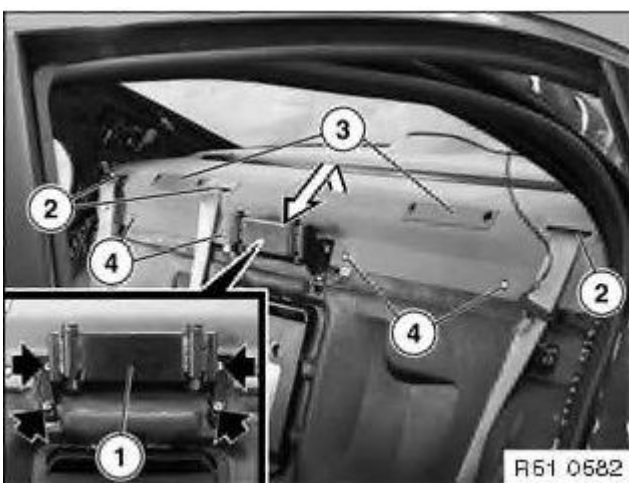

Dieser Schritt gilt nur für Autos ohne SA Durchladesystem und mit Skisack.

Schrauben entfernen und Teil (1) entfernen (kleines Bild, Schrauben durch Pfeil markiert).

Blende Gurtaustritt (2) entfernen (ausclipsen).

Spreizniete (4) rausziehen und Hutablage in der Richtung des weissen Pfeiles heben und ziehen.

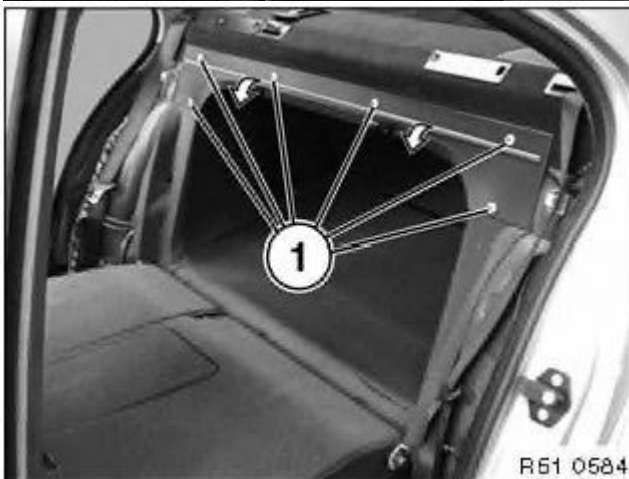

Dieser Schritt gilt nur für Autos mit SA Durchladesystem.

Spreizniete (4) rausziehen, Abdeckung in die Richtung der weissen Pfeile entfernen, Hutablage heben und Richtung Innenraum ziehen.

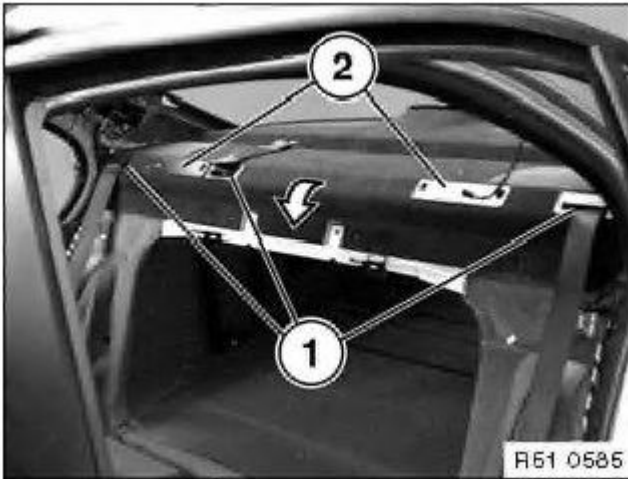

Dieser Schritt gilt nur für Autos mit SA Durchladesystem und ohne Skisack.

Blende Gurtaustritt (1) entfernen (ausclipsen).

Hutablage heben und Richtung Innenraum ziehen.

5. Lautsprecher (mit Lautsprecherbox) ausbauen

6. Rad ausbauen

7. Radhaus ausbauen

(Eine Schraube in Richtung Heck abschrauben und die restlichen Spreizniete ausziehen)

8. Stossdämpfer ausbauen

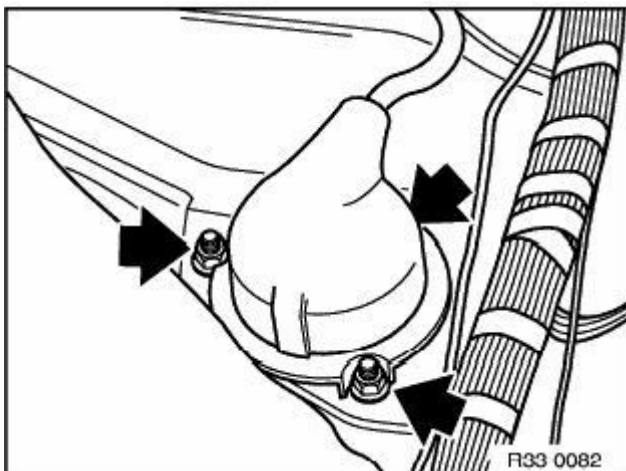

Abdeckung entfernen und die 3 Muttern entfernen.

(wenn notwendig den Stecker von EDC – Electronic Dämpfer Control, rausziehen).

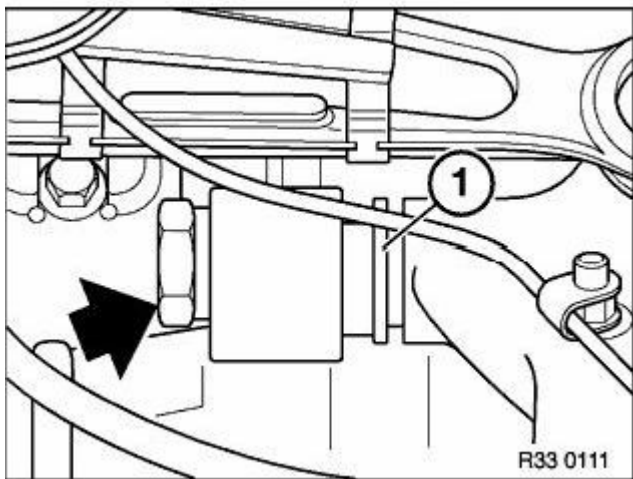

Radträger stützen (damit er nicht frei hängt).

Unbedingt darauf achten dass es keine Spannung in den Bremsleitungen gibt (diese sollten frei hängen).

Schraube (durch Pfeil markiert) lösen und Stossdämpfer entfernen.

9. Feder ausbauen

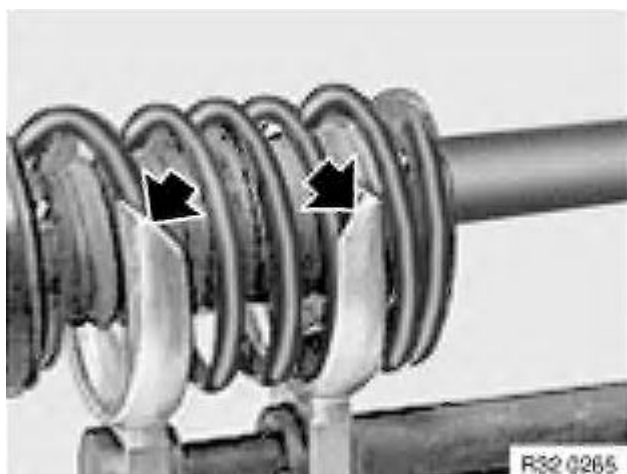

Feder mit einem Federspanner zusammenpressen.

Achtung! Die Feder liegt unter Spannung.

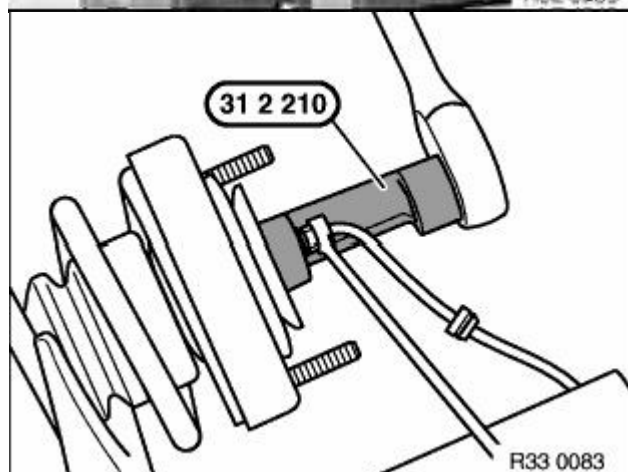

Obere Mutter (M10) lösen und Feder abziehen.

EINBAU

1. Feder einbauen

Übersicht

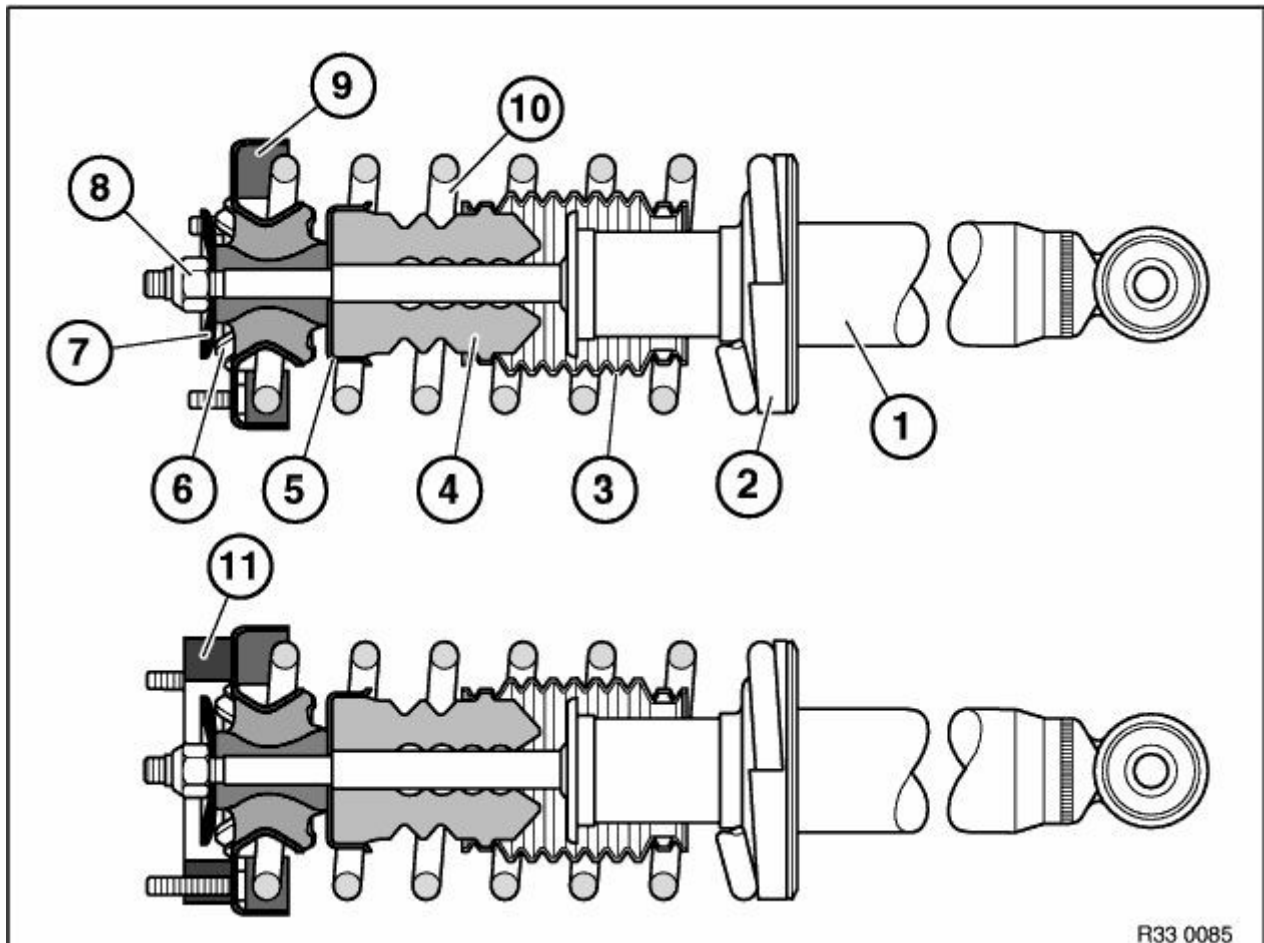

R33 0085

- | | | |
|------------------------|----------------------------|-----------------------|
| 1. Stossdämpfer | 5. Stützkopf | 9. Oberer Federteller |
| 2. Unterer Federteller | 6. Halter | 10. Feder |
| 3. Faltenbalg | 7. Teller | 11. Stützlager |
| 4. Zusatzdämpfer | 8. Mutter (selbstsichernd) | |

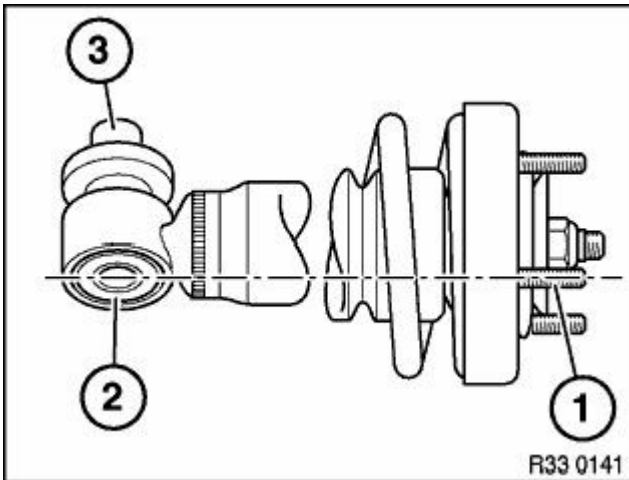

Stossdämpfer in die Feder einstecken

Das Loch (2) muss mit dem Pin (1) auf der selben Linie stehen.

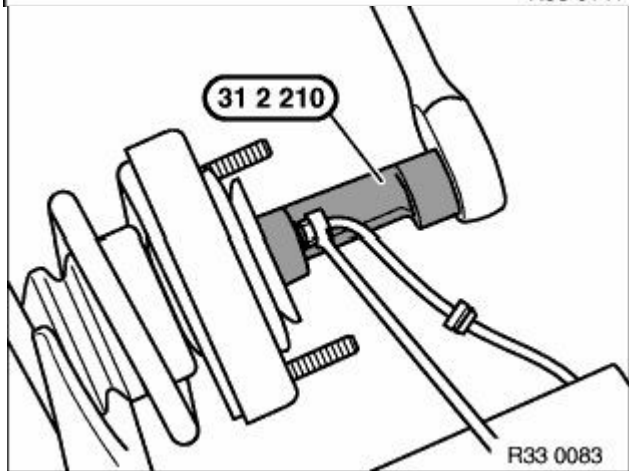

Mutter (M10) einschrauben und dabei mit 23 Nm festschrauben.

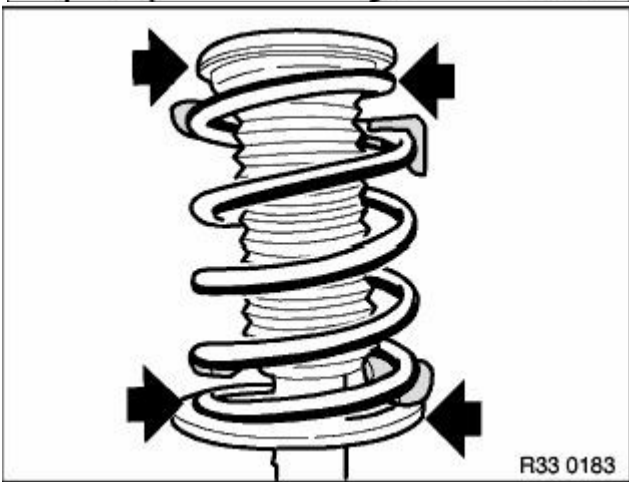

Federspanner lösen so das die Feder frei steht.

2. Stossdämpfer einbauen

3.

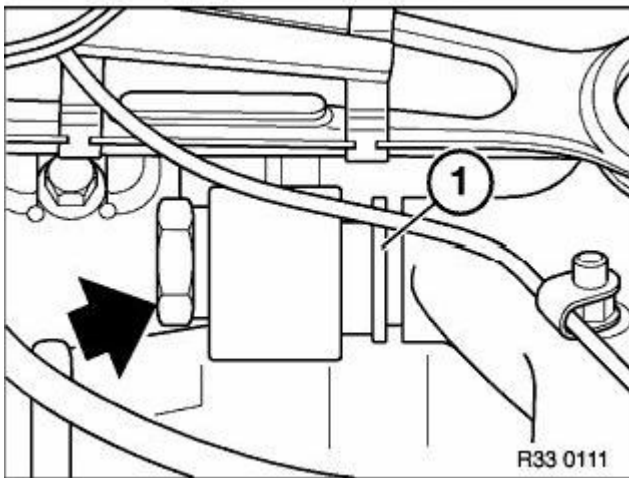

Scheibe (1) erneuern und einstecken.

Schraube (durch Pfeil markiert) mit 127 Nm festschrauben.

Unbedingt darauf achten dass es keine Spannung in den Bremsleitungen gibt (diese sollten frei hängen).

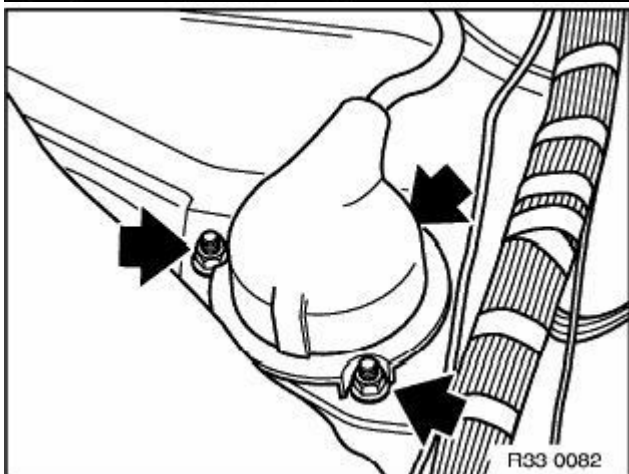

Selbssichernde Bundmuttern (durch Pfeil markiert) erneuern.

Mutter, falls Gelb-Chrom, mit 24 Nm festschrauben.

Mutter, falls Silber-Grau, mit 28 Nm festschrauben.

Abdeckung montieren und EDC stecker (falls vorhanden) einstecken.

4. Radhaus einbauen

5. Rad montieren

6. Lautsprecher (mit Lautsprecherbox) einbauen

7. Hutablage einbauen

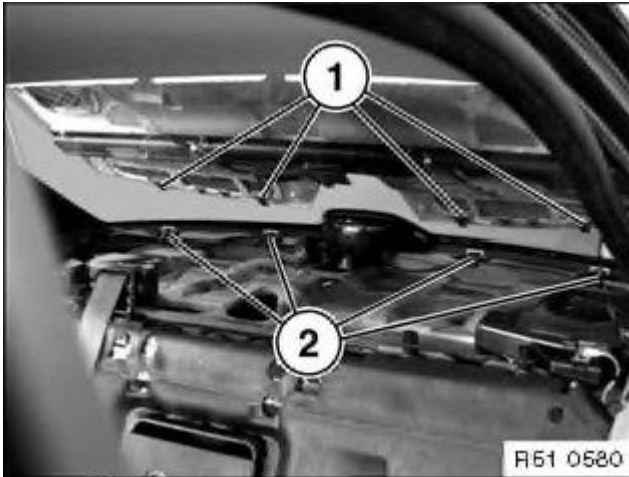

Clips der Hutablage (1) in Halterung (2) einstecken.

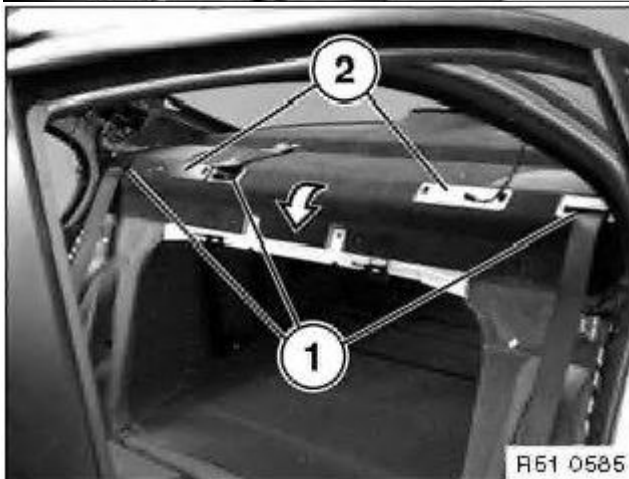

Dieser Schritt gilt nur für Autos mit SA Durchladesystem und ohne Skisack.

Blende Gurtaustritt (1) einbauen (einclippen).

Hutablage nach unten drücken (leicht).



Dieser Schritt gilt nur für Autos mit SA Durchladesystem.

Spreizniete (4) einstecken.

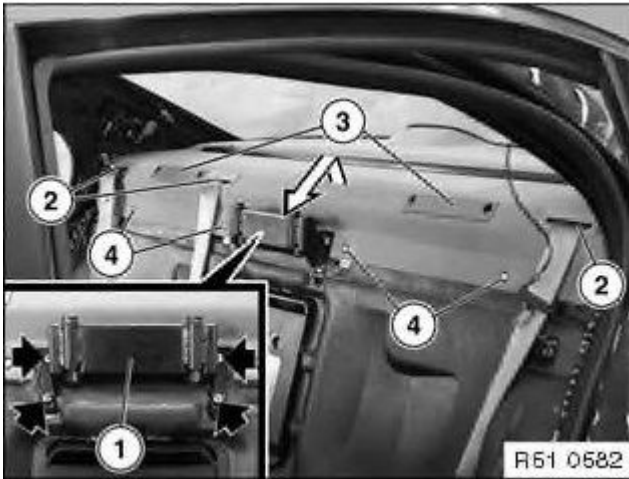

Dieser Schritt gilt nur für Autos ohne SA Durchladesystem und mit Skisack.

Spreizniete (4) einstecken.

Blende Gurtaustritt (2) einclipsen.

Teil (1) einbauen und Schrauben befestigen.

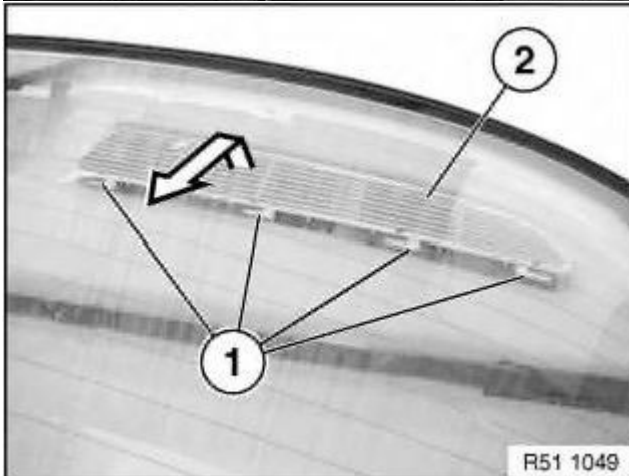

Die beiden Gitter einclipsen (1).

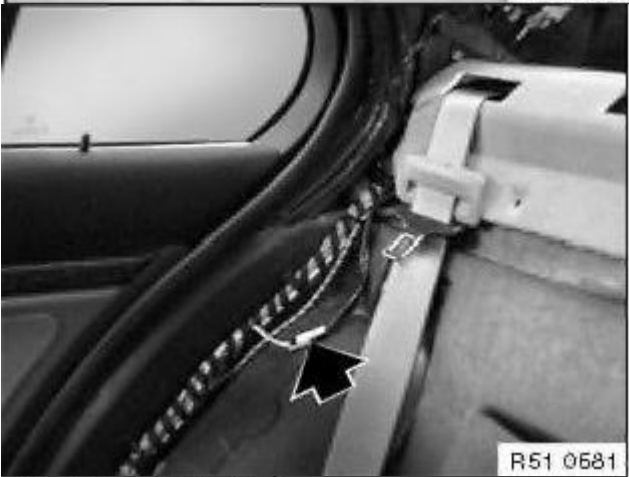

Dieser Schritt gilt nur für Autos mit SA Sonnenschutzrollo

Den Stecker (durch Pfeil angezeigt) einclipsen.

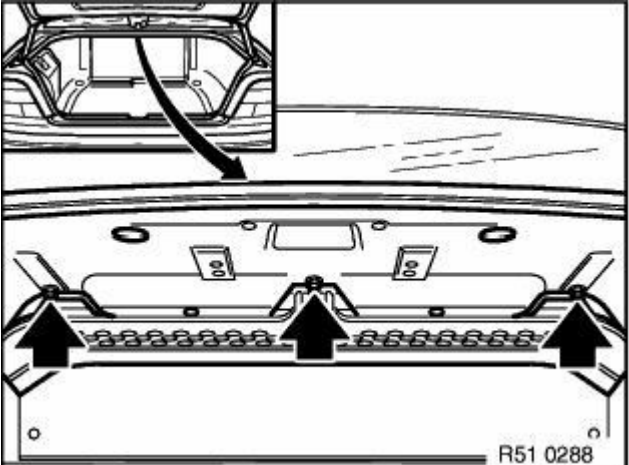

Dieser Schritt gilt nur für Autos mit SA Sonnenschutzrollo

Die 3 markierten Muttern (mit 6 Nm) festziehen.

8. Sitzlehne entfernen

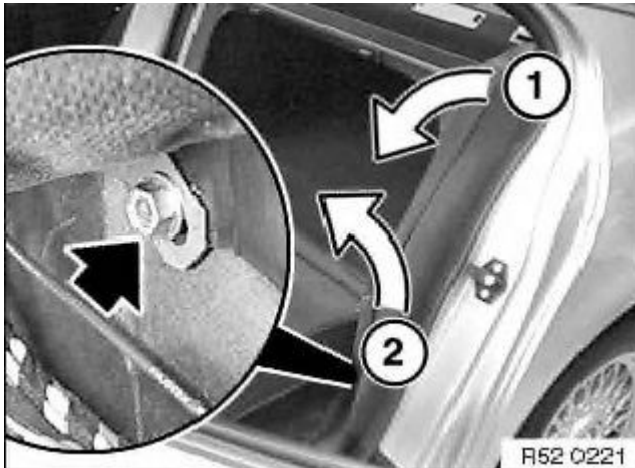

Dieser Schritt gilt nur für Autos mit SA Durchladesystem.

Seitenteil einclippen (1).

Schraube (durch Pfeil markiert) festschrauben.



Rücksitz in Halterungen stecken und nach unten drücken.

(Pfeile bei diesem Schritt nicht beachten).

Kopfstützen wieder einstecken.

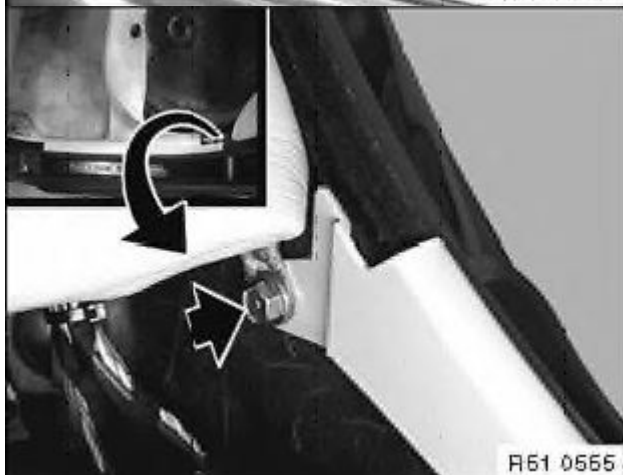

Mutter festschrauben.

9. Sitzbank einbauen

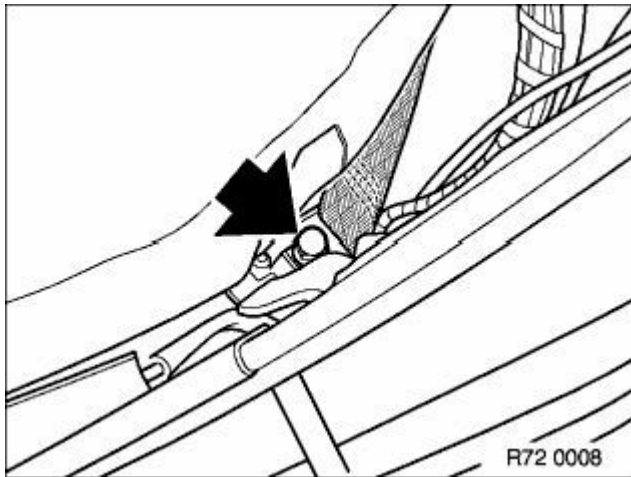

Sicherheitsgurt wieder befestigen (unten) und Mutter mit 31 Nm festschrauben.



Rückbank in Halterungen stecken und nach unten drücken.

(Pfeile bei diesem Schritt nicht beachten).

10.C-Säule einbauen

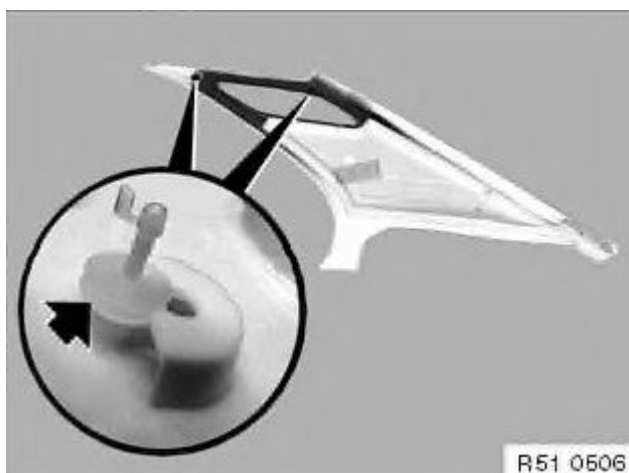

Wenn nötig den durch den Pfeil markierten Pin ersetzen.

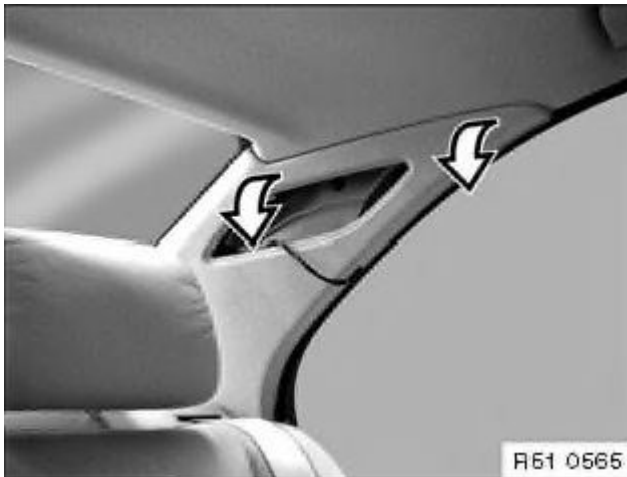

C-Säule wieder einstecken.

(Pfeile bei diesem Schritt nicht beachten).

Darauf achten dass der Stecken auf der Aussenseite bleibt.

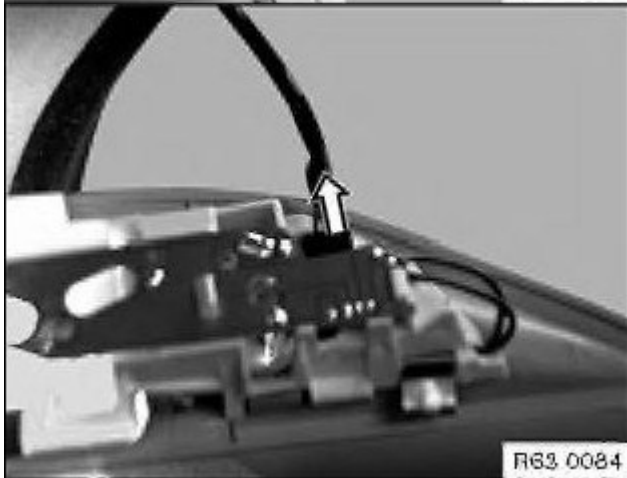

Stecker einclippen.

(Pfeile bei diesem Schritt nicht beachten).

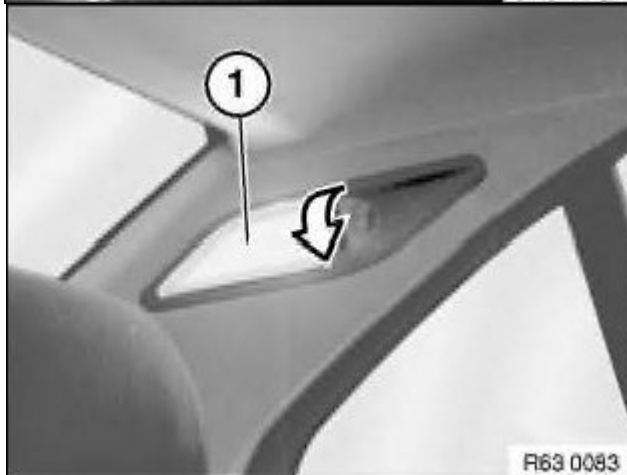

Innenlicht wieder in der C-Säule einclippen.

(Pfeile bei diesem Schritt nicht beachten).